

## TECHNISCHE EIGENSCHAFTEN P 650

<b>MOTOR</b>	Perkins 4 Zylinder wassergekühlt, 38,2 Kw / 52 P.S.
<b>ANTRIEB</b>	Hydrostatik RexRoth 4x4, Hinterachse 10° pendelnd, Geschwindigkeit: 0-24 Km/h
<b>STEUERUNG</b>	Knicklenkung
<b>BREMSEN</b>	Hydrostatisch über vier Räder. Mehrfach-Scheibenbremse im Ölbad über Hinterachse.
<b>BEREIFUNG</b>	12,0 / 75-18 14 PR
<b>HYDRAULIK KREISLAUF</b>	Öldurchfluß 66 l / min. Prioritätsventil für Steuerung. Arbeitsdruck: 190 Bar. Hydrauliktank: 45 l. Kühlung für Hydrauliköl. Zweibefehlsschalter über Joystick. Leistung Standardschaufel: 0,65 m <sup>3</sup> . Ladekapazität: 1.100 kg. Tankinhalt : 50l . Steigfähigkeit mit max. Ladung: 60 %. Gewicht leer: 3.600 kg . Zulässiges. max. Gesamtgewicht: 5.000 kg.
<b>SERIENAUSSTATTUNG</b>	Bordinstrumentenbrett, Beleuchtung und Signalleuchten entsprechend allgemeiner Verkehrsbestimmungen, gedämpfter und einstellbarer Sitz mit Armlehne, Sicherheitsgurt, Signalleuchte auf dem Dach, Anhängerkupplung Typ BO UNE 68014-78/2, Sicherheitsbügel ROPS, abklappbar, entsprechend UNE-EN13510
<b>OPTIONALE AUSTATTUNG</b>	Verteiler für 4 Schnellwechselanschlüsse, Schutzdach, Kabine, Arbeitsbeleuchtung, Gabelzinken, Schaufel mit verschiedenen Volumen.

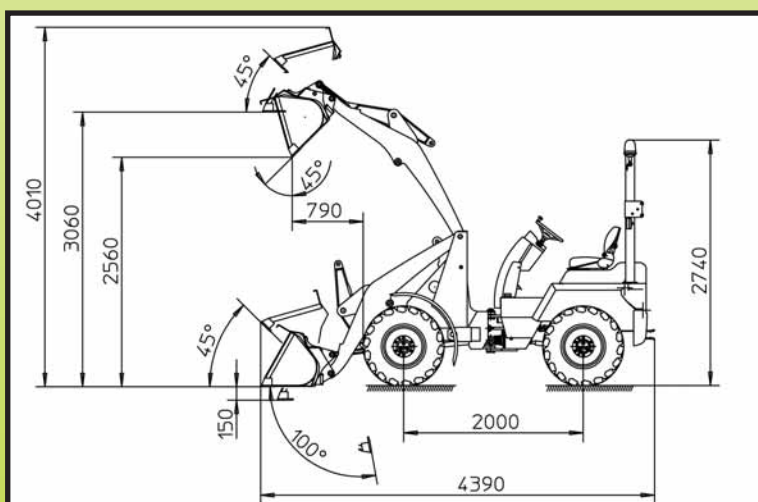

Tel.: 94 630 00 55 • Fax: 94 630 01 34 • Apartado 26  
 E-mail: [agria@agria.net](mailto:agria@agria.net) • <http://www.agria.net>  
**48340 AMOREBIETA (Vizcaya) ESPAÑA**

**DISTRIBUIDOR: / DEALER: / DISTRIBUTEUR:**

**Agria**  
hispania,sa



**RADLADER P-650**